

COLECCIÓN PASO: BANCOS LINEALES:
96"x28" (PCB2962818), 74"x28" (PCB2742818)
96"x40" (PCB2964018), 74"x40" (PCB2744018)

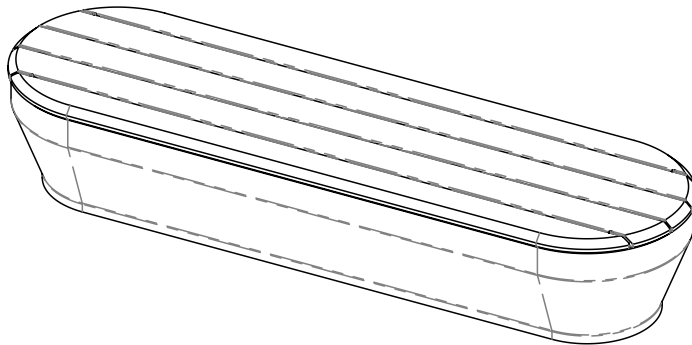

Instrucciones de instalación



PCB2962818

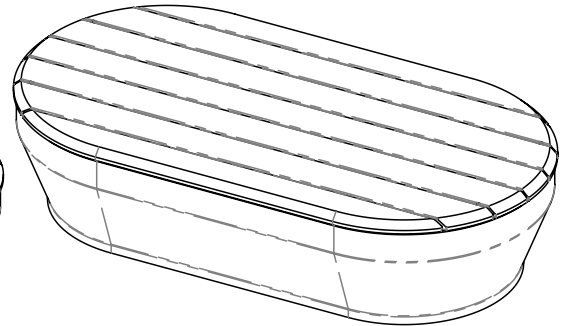

PCB2744018

La parte superior y la base del producto llegan en dos envíos separados; se requiere ensamblaje. Si se requiere anclaje, encontrará instrucciones adicionales en la página siguiente.

Puede encontrar información sobre el cuidado de los productos y materiales Tournesol visitando: <https://tournesol.com/care> donde puede descargar documentos de cuidado y mantenimiento.

INCLUIDO

GFRC Base Lineal	1 pc.
Tapa de madera Lineal	1 pc.
1/4"-20 Tornillo de cabeza hueca	4 pcs.
1/4" Arandela Plana	4 pcs.

NECESARIO PARA EL FONDEO *No incluido*

3/16" broca hexagonal con destornillador sin impacto o herramienta manual
Brocas para mampostería, taladro percutor
Anclajes no corrosivos, herrajes con arandelas de defensa.
Opcional: Sellador para puntos de anclaje y herrajes.

Las unidades deben trasladarse en su embalaje de envío a un lugar cercano a su ubicación final instalada. Retire con cuidado los materiales de embalaje e inspeccione las unidades en busca de daños que puedan haber ocurrido durante el envío. Si se han producido daños, infórmelo inmediatamente al transportista en el momento de la entrega.

**COLECCIÓN PASO: BANCOS LINEALES:
96"x28" (PCB2962818), 74"x28" (PCB2742818)
96"x40" (PCB2964018), 74"x40" (PCB2744018)**
Instrucciones para el anclaje

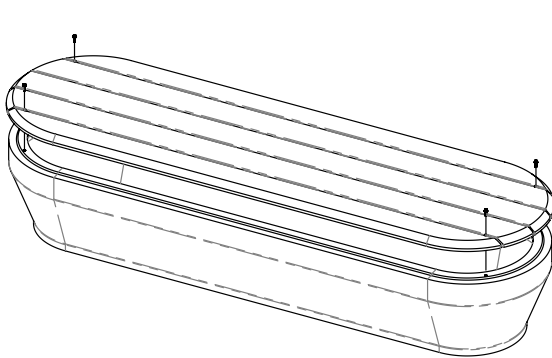

Fig. 1

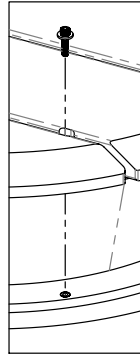

Fig. 2

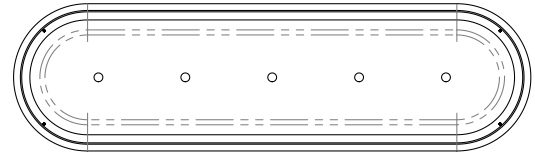

Fig. 3

PASO 1

Una vez establecida la ubicación deseada para el anclaje, la cantidad y el tipo de anclaje (verifique con el gerente del proyecto), asegúrese de que la superficie esté nivelada o coloque cuñas alrededor de la ubicación del anclaje. Las condiciones desiguales de la superficie pueden dañar el producto.

PASO 2

Retire la parte superior de madera del banco desatornillando los cuatro tornillos de cabeza hueca de 1/4"-20 con un destornillador hexagonal de 3/16" (figuras 1 y 2).

PASO 3

Marque y taladre orificios en la base de GFRC para los anclajes según corresponda (para adaptarse al estilo de anclaje y los herrajes seleccionados). Limpie cualquier residuo del interior de la base del taburete.

 *La base de GFRC tendrá orificios existentes (fig. 3) para drenaje y no debe usarse para anclaje.*

PASO 4

Si agrega anclajes al sustrato, use los orificios recién perforados en la base del banco para marcar las ubicaciones de los anclajes en el sustrato. Taladre agujeros en el sustrato según sea necesario. Limpie cualquier residuo de la superficie del sustrato donde descansa el banco para mantener el nivel.

STEP 5

Complete el anclaje utilizando anclajes y herrajes no corrosivos.

STEP 6

Alinee la parte superior en su posición original y use un destornillador hexagonal de 3/16" para atornillar los cuatro tornillos de cabeza hueca de 1/4"-20. No apriete demasiado.